

Resumen de la Presentación

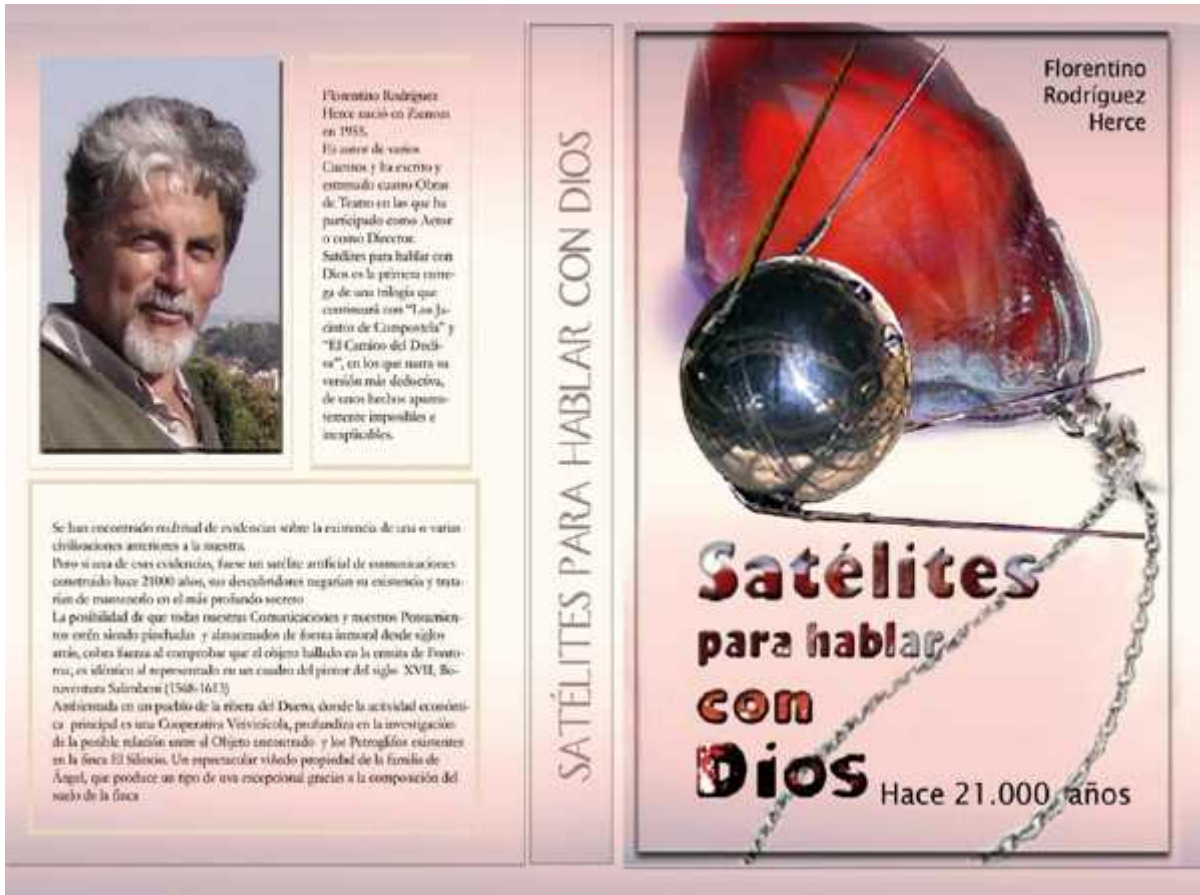

Florentino Rodríguez Herce nació en Zamora en 1955. Es autor de varios Cuadros y ha escrito y editado como Obeta de Triana en las que ha participado como Actor o como Director. Satélites para hablar con Dios es la primera entrega de una trilogía que continuará con "Los Juicios de Compostela" y "El Carrizo del Deseo", en los que narra su versión más deductiva, de unos hechos aparentemente imposibles e inexplicables.

Se han encontrado multitud de evidencias sobre la existencia de una o varias civilizaciones anteriores a la nuestra. Pero si una de esas evidencias, fuese un satélite artificial de comunicaciones construido hace 21000 años, sus descubridores negarían su existencia y tratarían de mantenerlo en el más profundo secreto. La posibilidad de que todas nuestras Comunicaciones y nuestros Pensamientos estén siendo pinchadas y almacenados de forma inmoral desde siglos atrás, cobra fuerza al comprobar que el objeto hallado es idéntico al representado en un cuadro del pintor del siglo XVII, Bonaventura Salimbeni (1568-1613). Antiguamente en un pueblo de la ribera del Duero, donde la actividad económica principal es una Cooperativa Vitivinícola, profundiza en la investigación de la posible relación entre el Objeto encontrado y los Petroglifos existentes en la finca El Silencio. Un espectacular video propiedad de la finca de Ángel, que produce un tipo de una excepcional gracias a la composición del suelo de la finca.

SATÉLITES PARA HABLAR CON DIOS

Florentino Rodríguez Herce

Satélites para hablar con Dios Hace 21.000 años

- Se han encontrado multitud de evidencias sobre la existencia de una o varias civilizaciones anteriores a la nuestra.
- Pero si una de esas evidencias, fuese un satélite artificial de comunicaciones construido hace 21000 años, sus descubridores negarían su existencia y tratarían de mantenerlo en el más profundo secreto
- La posibilidad de que todas nuestras Comunicaciones y nuestros Pensamientos estén siendo pinchadas y almacenados de forma inmoral desde siglos atrás, cobra fuerza al comprobar que el objeto hallado es idéntico al representado en un cuadro del pintor del siglo XVII, Bonaventura Salimbeni (1568-1613)



El cuadro se encuentra en la iglesia de San Pedro, en la localidad italiana de Montalcino

- El cuadro se conoce como “La glorificación de la Eucaristía” y fue ejecutado por Bonaventura Salimbeni entre 1598 y 1614.
- En la parte superior se puede observar, sobre una gruesa nube, a Jesús, en la izquierda y a Dios Padre a la derecha, quienes sujetan con sus manos, uno con la izquierda y otro con la derecha, dos especie de antenas que parecen estar enroscadas en una esfera de aspecto sólido

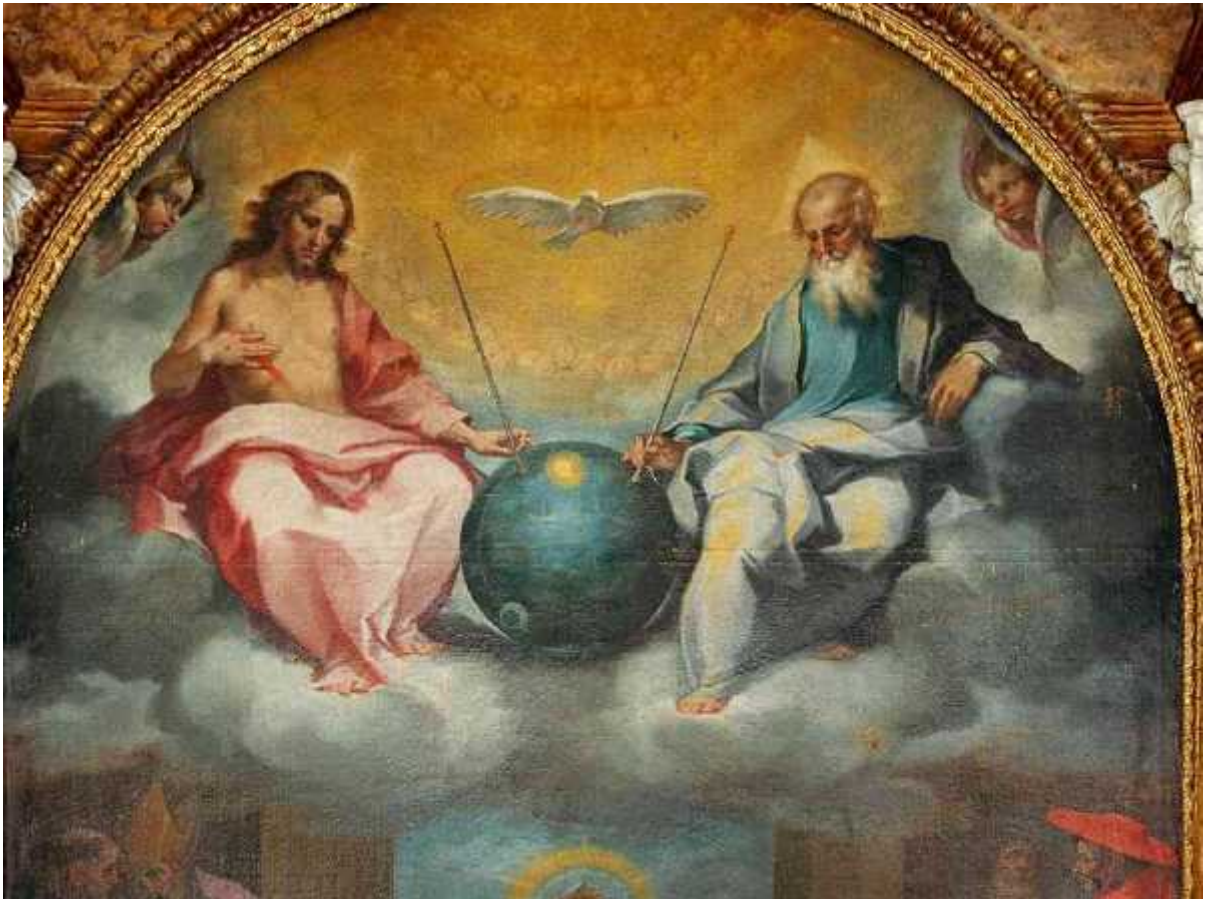

- En la parte superior de la esfera se observa una mancha circular de color amarillento con cierto resplandor exterior y en la parte inferior, a la izquierda, aparece una protuberancia que se asemeja a los modernos objetivos de las videocámaras, donde incluso se puede adivinar la presencia de una lente.

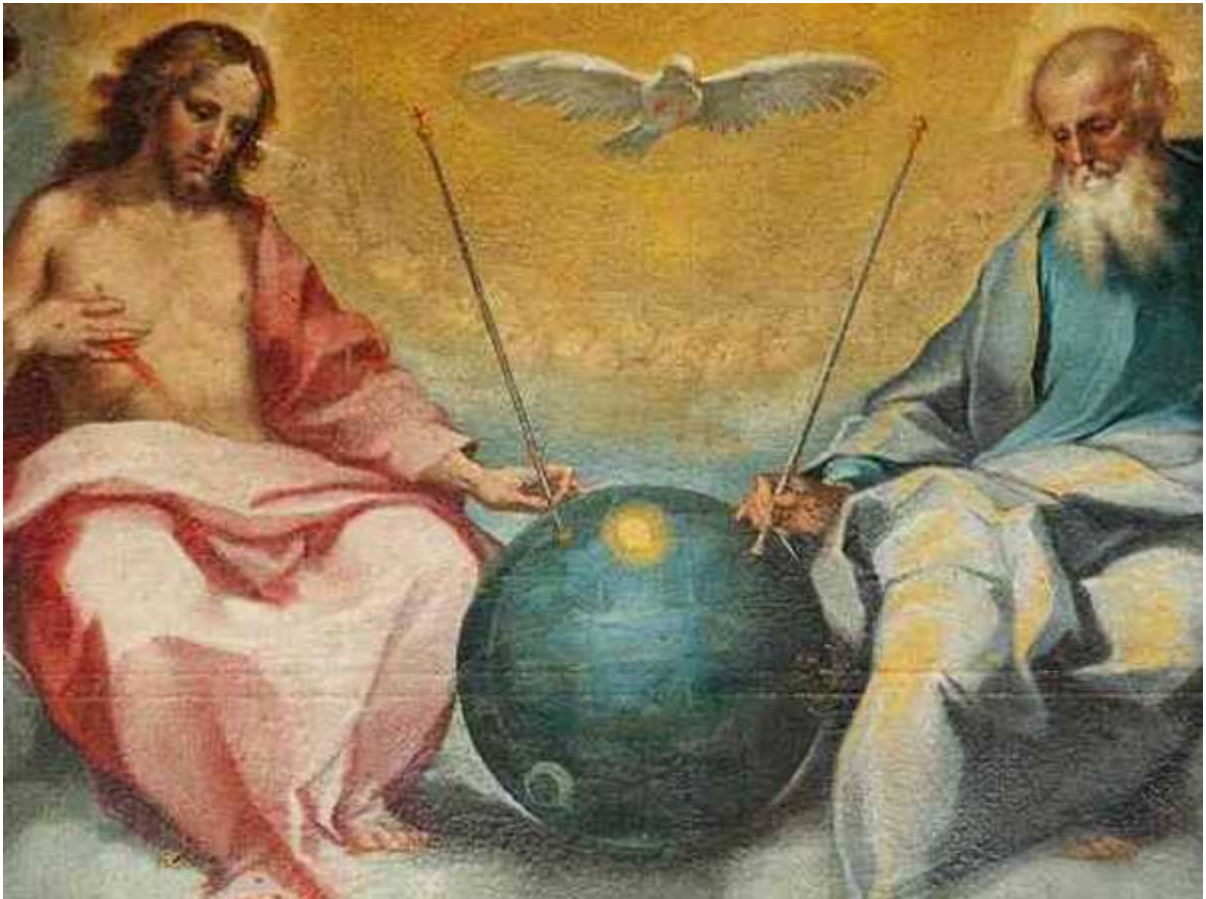

Existen muchas versiones sobre el contenido de este cuadro

- La mayoría de ellas tienden a interpretarlo como un objeto de culto, o como la representación del orbe. La manera en que se entendía era, no sólo el planeta, sino el espacio, el sol y los astros conocidos.
- Existen otras obras pictóricas similares

Jan preboste
titulada "**Alegoría
cristiana**" (París,
Louvre 1510-1520)



Esta imagen
corresponde
a una pintura
de la trinidad
expuesta en
la Basílica
del Santo
Sepulcro en
Jerusalén:



La Adoración de la Sainte Trinité" (1640) de Johann
Heinrich Schonfeld,



La Misa de Fondation de l'ordre des Trinitaires" (1666) de
Juan Carreño de Miranda.



En 1508, el papa Julio II, encargó a un joven **Rafael** la decoración de la **Estancia de la Signatura**, en la que trabajó hasta 1511

Seguramente el detalle más curioso esté en las abolladuras de la esfera





• En este ejemplo, tomado de Minerva Britannia por Henry Peacham, en el centro de la esfera se encuentra el hombre, y giran en torno a él, el sol, la luna y las estrellas.



- La esfera entre los personajes representados en la pintura de la Trinidad de Salimbeni, titulado "La exaltación de la Eucaristía", solo es una representación que simboliza el "orbe de la creación" o "Esfera Celeste" y, especialmente, en este caso contiene una representación del Sol y la Luna.

- El problema no está en los cuadros o en lo que el autor quiso representar. El verdadero problema es que nosotros no encontramos explicación a su presencia en esos cuadros.
- Nuestro acervo espiritual y cultural nos impide dar crédito a la hipótesis de que en el siglo XV pudiese existir un satélite de comunicaciones.
- Y, por supuesto mucho menos, que ese satélite hubiese sido construido veinte mil años antes.
- Tenemos tan asumido que hace dos o tres mil años, nuestros antepasados –dependiendo de la situación geográfica- estaban en la edad de piedra, que no nos paramos a estudiar las innumerables evidencias de que ha existido –al menos una civilización- mucho más adelantada que la actual.
- Cientos de ooparts –como dicen los americanos- deberían, por lo menos, hacernos dudar de nuestros conceptos de la historia.

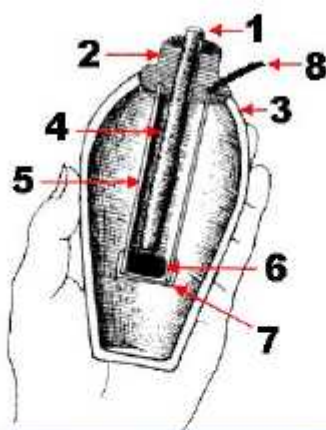

Ooparts



- En 1938, un arqueólogo austriaco, el Dr Wilhelm König, estudió un "objeto de culto" depositado en el fondo de los sótanos del museo de Bagdad.
- Varios especialistas han reproducido la "pila" utilizando zumo de uva como electrólito y consiguieron efectivamente una corriente eléctrica, entre 0,5 y 1,5 voltios.

LAS CALAVERAS DE CRISTAL



- Descubierta en el año 1924, Anna Le Guillon Mitchell-Hedges en las ruinas de un templo de la ciudad Maya "de las piedras caídas" en Lubaantún, en Belice. Pesa 5 kilos. Se compone de dos partes, la mandíbula inferior se ajusta perfectamente con la parte superior.

Las piedras de Ica





COPIAS ANVERSO Y REVERSO DISCO GENÉTICO

Disco de piedra de 22 cms. de diámetro y 2,5 cms., de espesor. Se le calcula una antigüedad de 6000 años - Museo di Scienze Naturali di Vienna



Aquí puedes ver un disco hecho de lydite, una piedra muy dura. Es casi la misma dureza que el granito, pero la estructura de lydite es como las hojas, por lo que sería imposible hacer el mismo disco en nuestros días a partir del material mismo.

EL MECANISMO DE ANTICYTHERE



- En el año 1900, unos pescadores de esponjas descubren el pecio de una nave romana, en una profundidad de 42 metros, cerca de la costa norte de la isla griega de Anticythere.



EL MAPA DE PIRI REIS

- En el año 1929, durante la renovación del museo del palacio Topkapi Sarayi de Estambul, el director de los museos nacionales turcos, el Sr Halil Edem encontró el mapa famoso de piel de gacela de Piri Reis, pintado en el año 1513.
- Resulta de estas investigaciones que este mapa es imposible, y por motivos numerosos, si se tienen en cuenta los conocimientos de su época, fuera de su tiempo :

* La isla de Marajo en la desembocadura del río Amazonas sólo fue descubierta en el año 1543.

* Las Islas Malvinas fueron descubiertas en el año 1592.

* Los Andes están representados , a pesar de que todavía no se les conoce.

* El llama, mamífero típico de América del Sur, está pintado sobre los Andes, y fue en 1598 cuando los españoles lo identificaron.

* Las grandes islas por encima del ecuador, desconocidas, corresponden a las altiplanicies submarinas de los islotes Sn Pedro y Sn Pablo, sobre la Gran Dorsal Atlántica (cuya existencia nadie sospechaba).

* En él se ven las costas del Antártico que se descubrirá sólo en 1818, es decir 300 años más tarde.

* América del Sur está unida con el Antártico por un istmo que desapareció hace 10 000 años.

* Por fin, el elemento más sorprendente, el que más plantea problemas :
Las orillas del Antártico que se pueden ver son las de la Tierra de la Reina Maud ;
sin ningún hielo !
Este trazado fue confirmado en 1949 con los apuntes sísmicos de una expedición anglosueca.
Aún si quedan algunos científicos para seguir pretendiendo que el casquete entero data de varios millones de años, otros aceptan la posibilidad que esta parte del Antártico pudiera emerger de los hielos durante aproximadamente 9 000 años, hace por lo menos 16000 años!

EVIDENCIAS

- En realidad, cuando no encontramos una explicación lógica para una evidencia, tratamos de acondicionarla a nuestros conocimientos; nuestras experiencias y nuestras limitaciones.
- Una muestra inequívoca de una evidencia que nos sobrepasa, son las Pirámides.
- Por esa razón, buscamos hipótesis para adaptar la evidencia a nuestra capacidad de entendimiento.
- Como ejemplos pueden servirnos; la visión de Ezequiel; la ballena de Jonás o la lámpara de Aladino.
- En todos estos casos, la realidad fue traducida al lenguaje de la época.

- Según la versión oficial, esta Historia comienza con los sumerios y la aparición de la escritura y los primeros pueblos-estado; allá por el cuarto milenio antes de cristo.
- La historia de Egipto como Estado unificado comienza alrededor del 3050 a. C. Menees ([Narmer](#)), que unificó el Alto y el Bajo Egipto,
- Quinientos años después –según esta versión- se construyeron las grandes pirámides.
- Por lo que se ve, para servir de enterramiento a los faraones.
- Uno de estos faraones; **Keops**, **Jufu** (en egipcio antiguo) o **Jéops**, vivió 23 años. Suponiendo que el primer día que nació, hubiesen empezado a colocar piedras, el ritmo tenía que haber sido de un bloque cada cuatro minutos... y eso sin ruedas. Ni poleas ni nada por el estilo.



- Lo cierto es que cada día menos gente se cree las teorías oficiales.
 - Tratan de explicarnos cómo se construyeron, y ni siquiera saben quién o para qué fueron construidas.
 - Y mucho menos, cuándo.....
 - Si están en Egipto... las construirían los egipcios.
 - Como no había ruedas, subirían las piedras empujándolas.
 - Y como no sabemos para qué sirvieron... pues para enterrar a un faraón.
-
- Una de las primeras teorías, la de Herodoto, más que una simpleza, parece una estupidez.



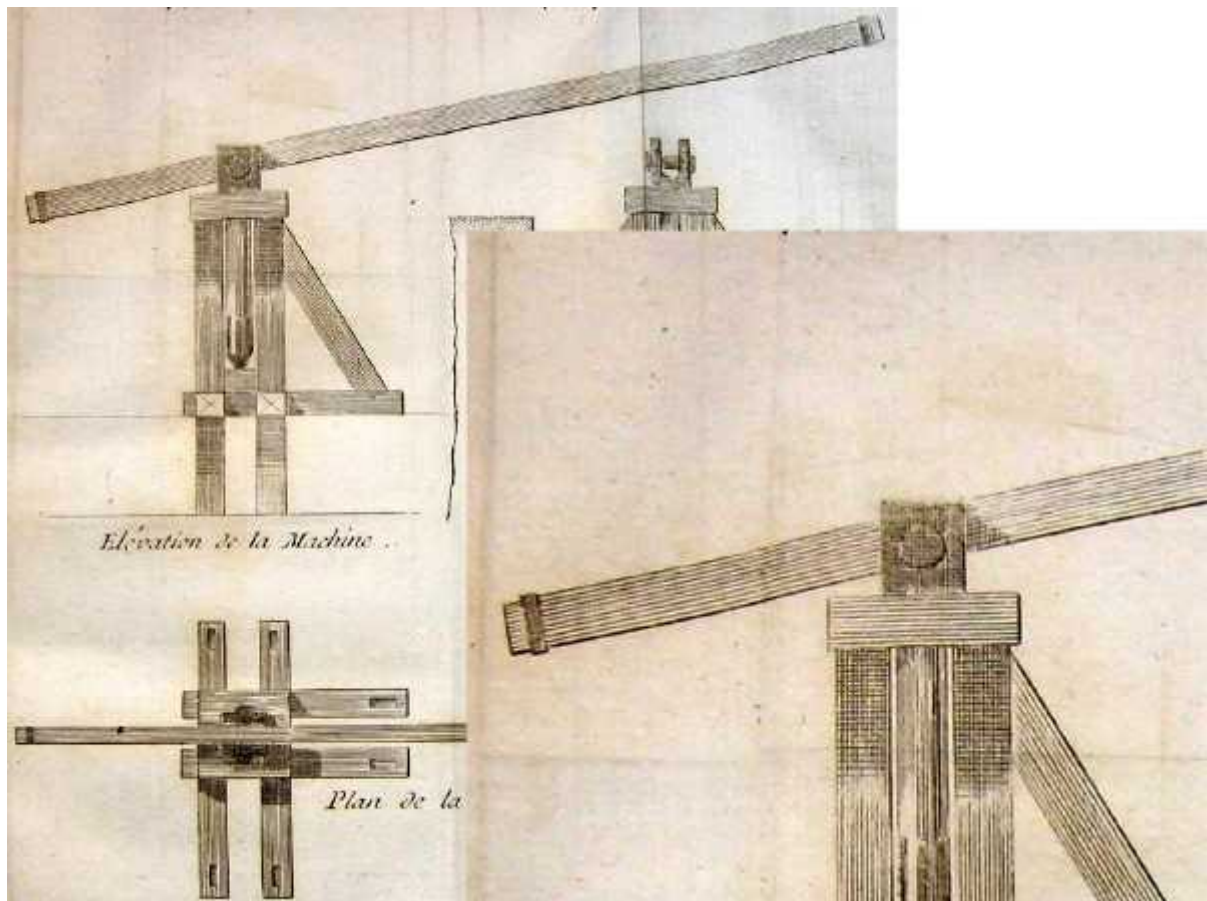

- En cualquier caso, las innumerables teorías, lo único que pretenden es demostrar que se pudieron construir de una forma determinada.
- Un pantano podría llenarse a cubos... Cientos de miles de esclavos trabajando día y noche, podrían conseguir llenarlo.
- Como posibilidad... es posible. Otra cosa es que sea creíble.
- Pero si es difícil imaginar cómo se hicieron, mucho más es saber para qué

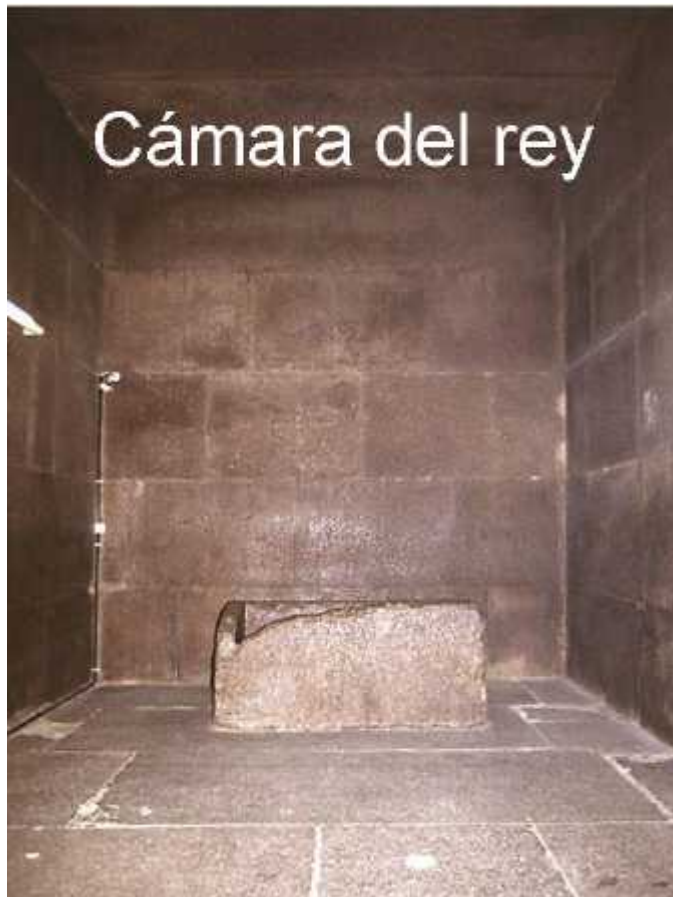

- Ocurre que, desde pequeñitos, nos han contado milongas sobre las pirámides.
- La primera, y mayor mentira, es que se trata de TUMBAS.
- No existe nada en ninguna de las tres mayores pirámides, que corrobore esa teoría.
- No hay ningún símbolo; grabado o inscripción, que dé una sola pista sobre su origen o finalidad.
- Ni en el sarcófago; ni en la cámara del rey; ni en la de la reina; ni en la gran galería, ni en los angostos pasadizos existe ninguna referencia ni a faraones; ni a muertos, ni a vivos.

El Sarcófago

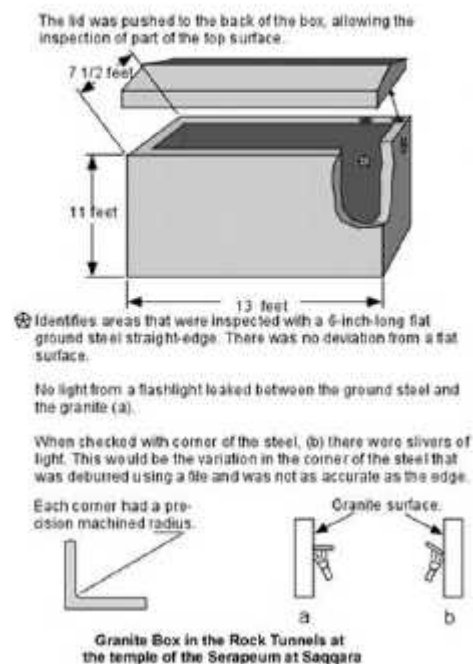

- El Sarcófago de la Cámara del Rey está cortado con una precisión de 5 micrones, 5 milésimas de milímetro, sobre 1,90 metros de alto. Es decir, que le dieron una precisión óptica como la de hoy día.
- Sin embargo, los instrumentos empleados no aparecen por ningún lado.
- Y ¿ En cualquier caso; para qué necesitaba esa precisión un sarcófago?

FINALIDAD

- Sobre la finalidad de la Pirámide se ha especulado mucho, pero la postura aceptada por la egiptología es que la Pirámide era la tumba del faraón Keops y el sarcófago de la Cámara del Rey habría contenido su momia antes de que fuera saqueada.
- Esto no deja de ofrecer problemas, pues nunca se ha encontrado la momia de un faraón dentro de una pirámide. Incluso se han encontrado pirámides invioladas, como la del faraón Sekhemjet cuyo sarcófago estaba vacío.
- ¿Si en realidad eran tumbas, por qué al faraón Snefru, padre de Keops, se le atribuyen tres pirámides? ¿Para qué necesitaría tres tumbas?

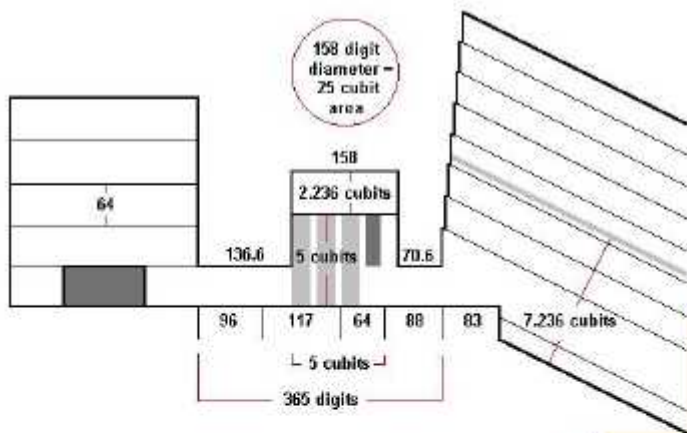
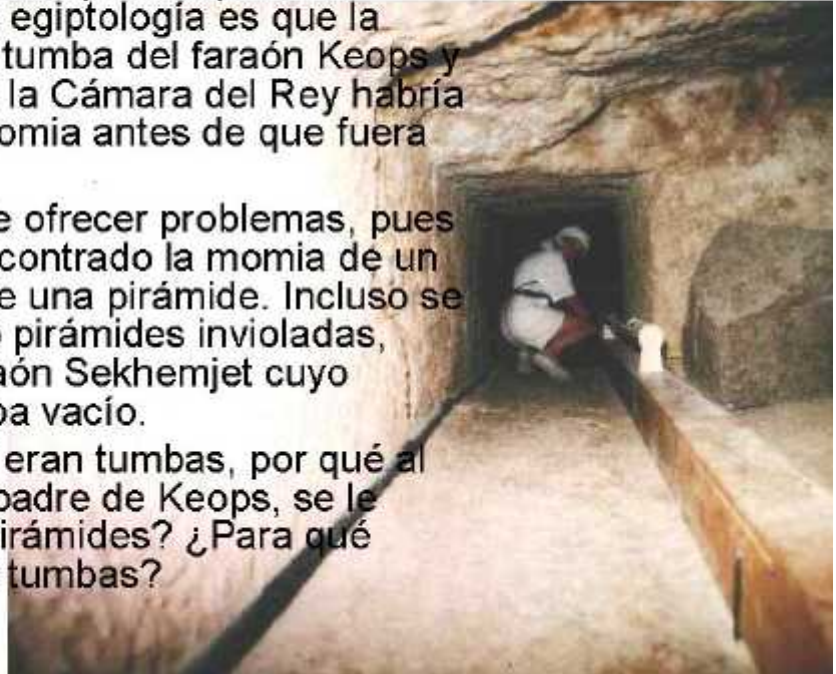

Pasadizos angostos e inclinados

Una galería enorme

Túneles de ventilación

Cámaras de descarga

Pozo

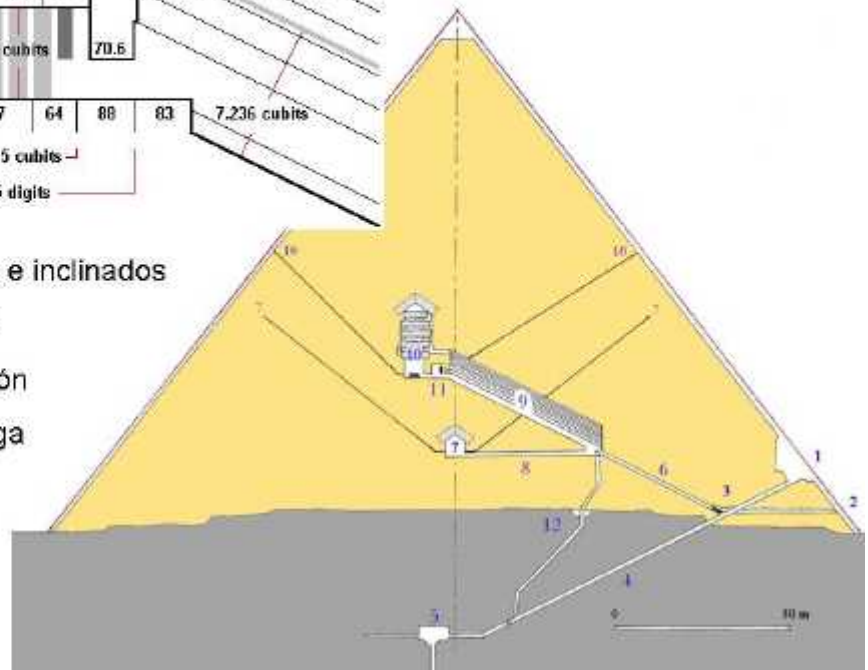

¿Quién la construyó?

- Oficialmente fue ordenada construir por el faraón de la cuarta dinastía del Antiguo Egipto Keops. El arquitecto de dicha obra fue Hemiunu
- El que dá crédito a esta hipótesis y pone nombre a la pirámide, no es otro que el

famoso Coronel **Richard William Howard Vyse**

- Esto es un fragmento resumido de la teoría que encontré en Mystery Planet
- En 1835 llegó a la meseta de Giza el coronel Howard-Vyse. Su principal interés se centraba en poder demostrar a su ilustre familia que era merecedor de su apellido tras haber llevado una vida poco recomendable.
Por aquellos días la zona estaba siendo excavada por el italiano Giovanni Battista Caviglia, un capitán de navío que decidió dedicar su vida a un estudio meticuloso de la Gran Pirámide. Éste ya había conseguido despejar y limpiar el camino, cubierto por toneladas de escombros y de excrementos de murciélagos; tanto del pasaje descubierto en 1765 por Nathaniel Davidson, que iba hasta la primera Cámara de Descarga, como del denominado Pozo, que recorre la pirámide desde la Gran Galería hasta el canal descendente, cerca de la Cámara del Caos. Howard-Vyse le ofreció financiación a cambio de poder presentarse a la prensa como copartícipe de los hallazgos que se produjesen, propuesta que Caviglia rechazó, ya que vio en el coronel cierto ánimo de protagonismo en lugar del espíritu de estudio que debía presidir toda investigación arqueológica.

- El coronel Vyse consiguió un permiso para excavar, y a fuerza de explosiones fue descubriendo es resto de cámaras de descarga.
- Pese a que estas cámaras se encontraron vacías de mobiliario y ornamentos, Howard-Vyse presentó al mundo su descubrimiento de pinturas y textos jeroglíficos. Fueron estudiados por Samuel Birch, experto en jeroglíficos del Museo Británico, quien atribuyó uno de los cartuchos encontrados a Keops, el mismo faraón que citara Herodoto, y la arqueología respiró satisfecha por tener la prueba irrefutable que le permitía identificar al constructor de la Gran Pirámide de Giza. El Coronel regresó a Inglaterra, donde llegó rodeado de grandes honores, aunque en su travesía se hundió su barco frente a las costas de Cartagena con gran cantidad de restos arqueológicos a bordo, entre ellos el sarcófago recuperado de la pirámide de Micerinos. Howard-Vyse fue posteriormente nombrado General del Ejército Británico.



- Tras la apertura con pólvora del acceso a las cámaras, Vyse no permitió la entrada de nadie salvo la de un amigo suyo llamado J. R. Hill, empleado de una fábrica local de cobre. Curiosamente, cuando el coronel se retiró de Egipto, Hill se convirtió en el propietario de El Cairo Hotel, algo que no se explica con el salario de un simple operario.



Cartucho de Keops

Los únicos símbolos que aparecen en pirámide, los descubrió Vyse

- Sin embargo, más que sospechosamente, de las cinco Cámaras de Descarga de la Gran Pirámide sólo las cuatro descubiertas por el coronel Vyse tienen escritura, ya que la primera, la descubierta por Davidson, se encuentra vacía de todo signo. Además, aparte de los cartuchos falsificados por Vyse no existe tampoco ningún otro dibujo o jeroglífico que adorne las paredes interiores de la Gran Pirámide y, por tanto, ninguna referencia que indique quién fue su constructor y cuándo se proyectó y realizó el monumento.

CÁMARA DEL REY Y CÁMARAS DE DESCARGA

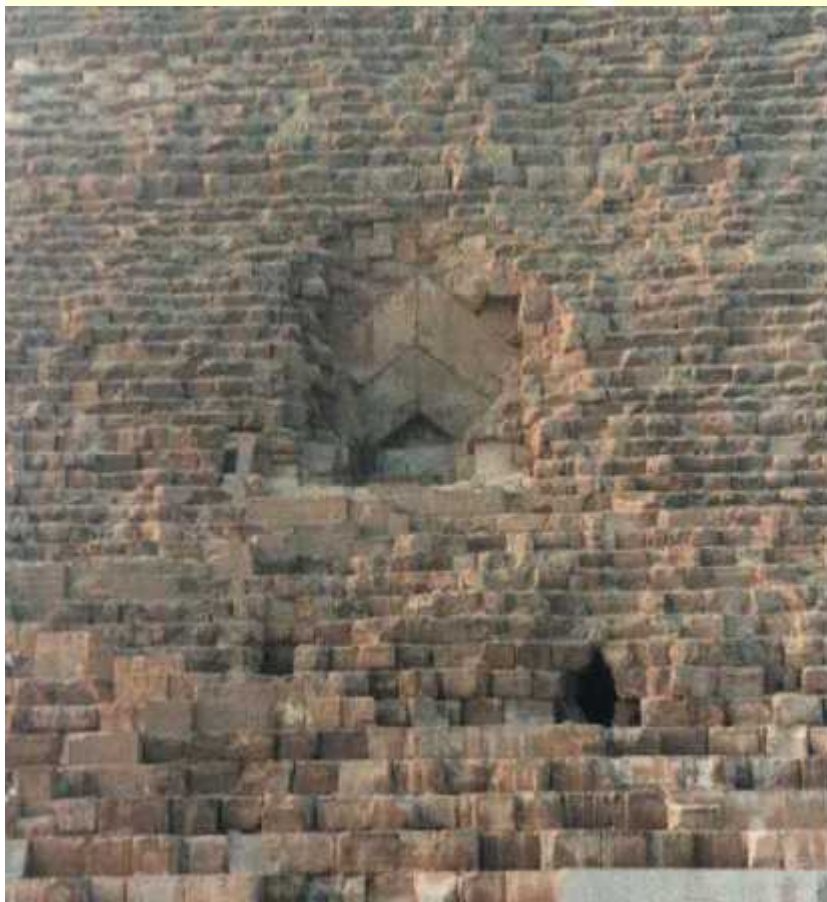
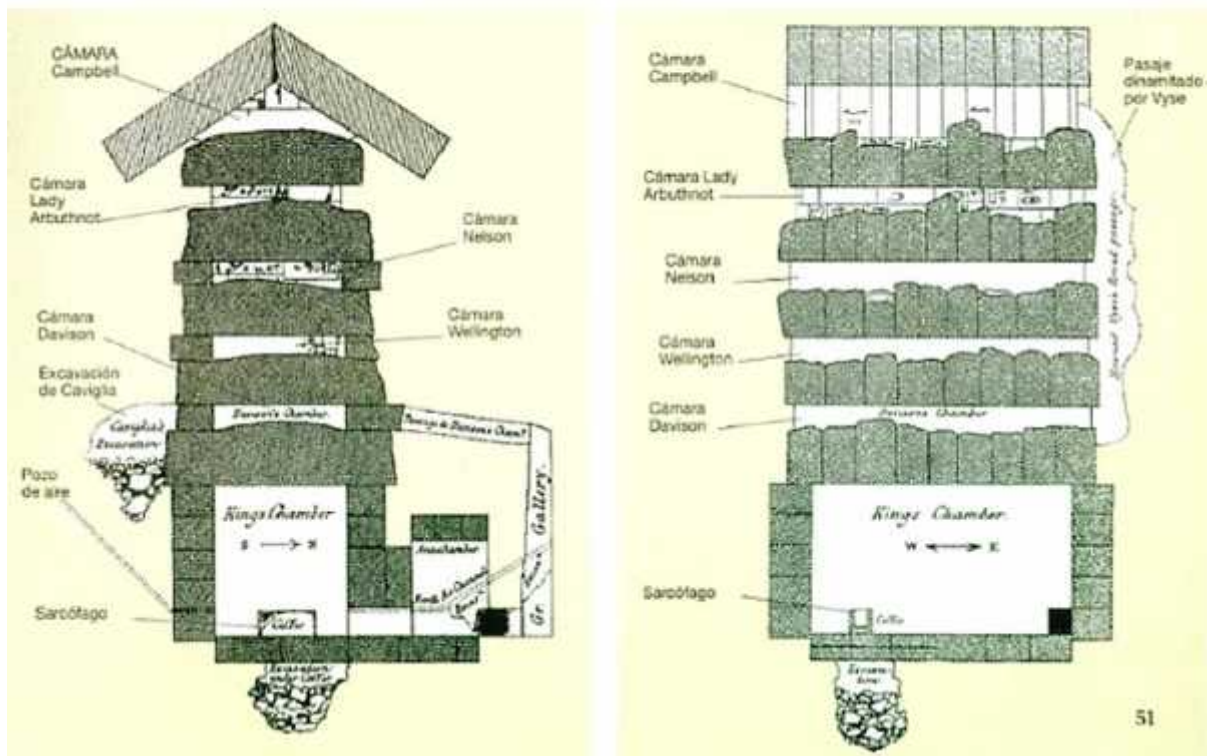

Esto sí sirve para descargar el peso de la masa de piedras.

Si en la puerta de entrada colocaron unos bloques tan bien rematados y ajustados, ¿por qué en la cámara del rey los bloques son tan toscos?

la Estela del Inventario, fue descubierta por Auguste Mariette entre septiembre de 1853 hasta 1858 en el pequeño templo de Isis, al este de la Gran Pirámide, y reza lo siguiente:



- **Traducción del recuadro exterior de la estela:**

- << ¡Que viva el Horus-Medyed rey del Alto y Bajo Egipto, Jufu, dotado de vida!, él encontró el Templo de Isis, Señora de las Pirámides, al lado del Templo de Hurun, en el noroeste del Templo de Osiris, Señor de Rosetau. Él construyó su pirámide al lado del templo de esta diosa y construyó la pirámide de la hija real Henutsen, al lado de este templo >>.

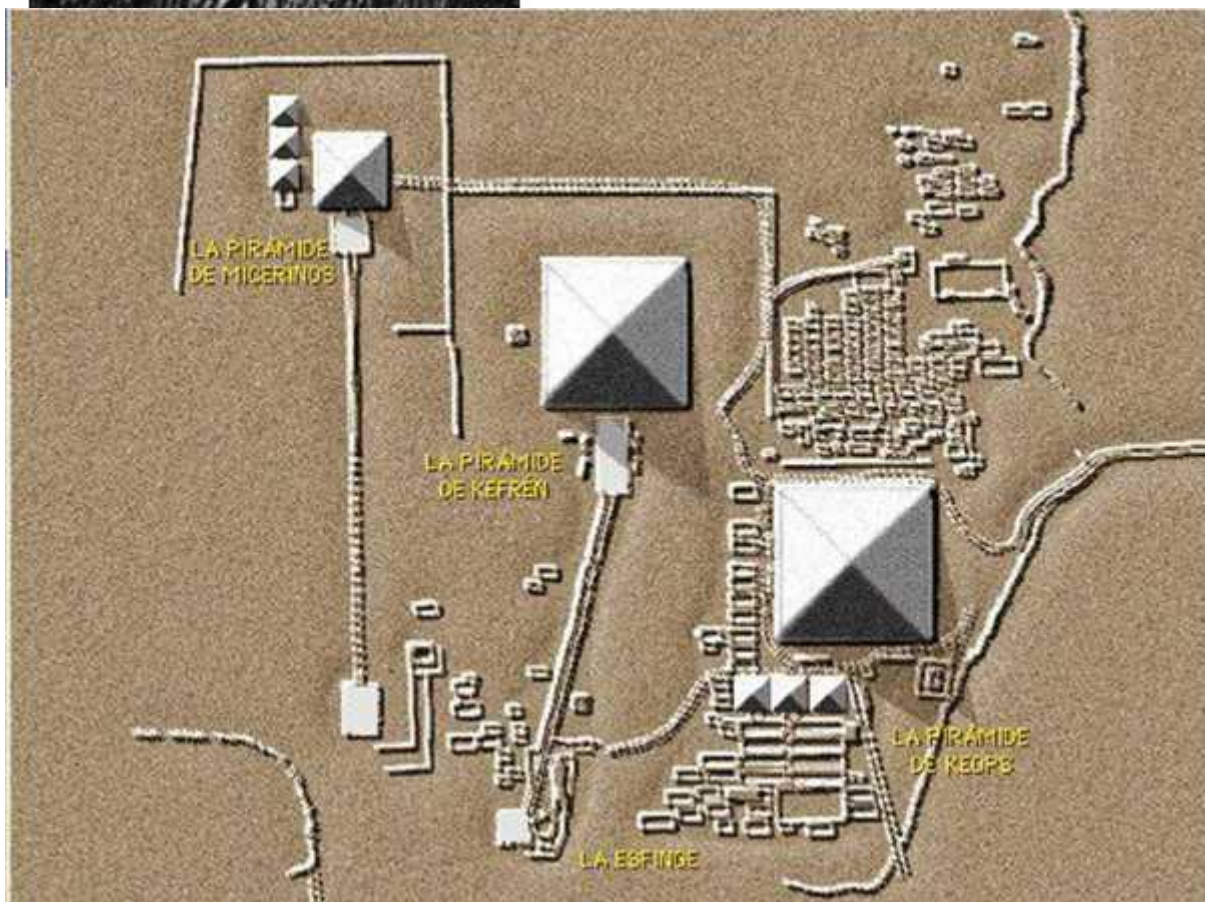

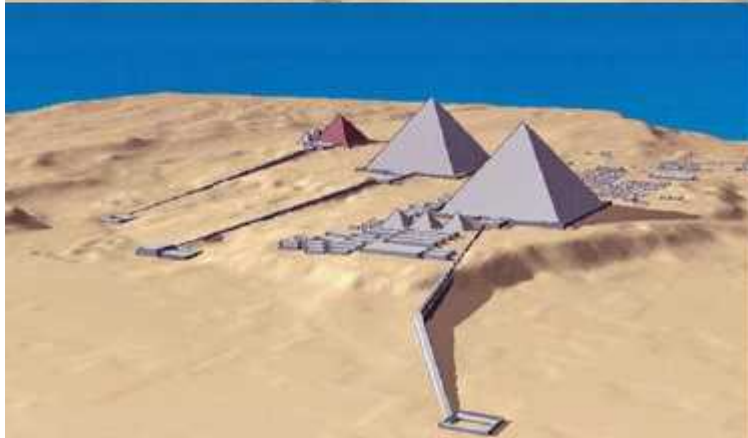
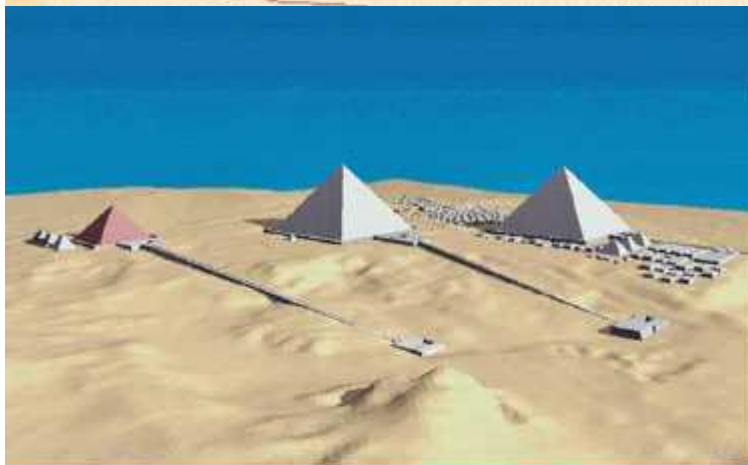
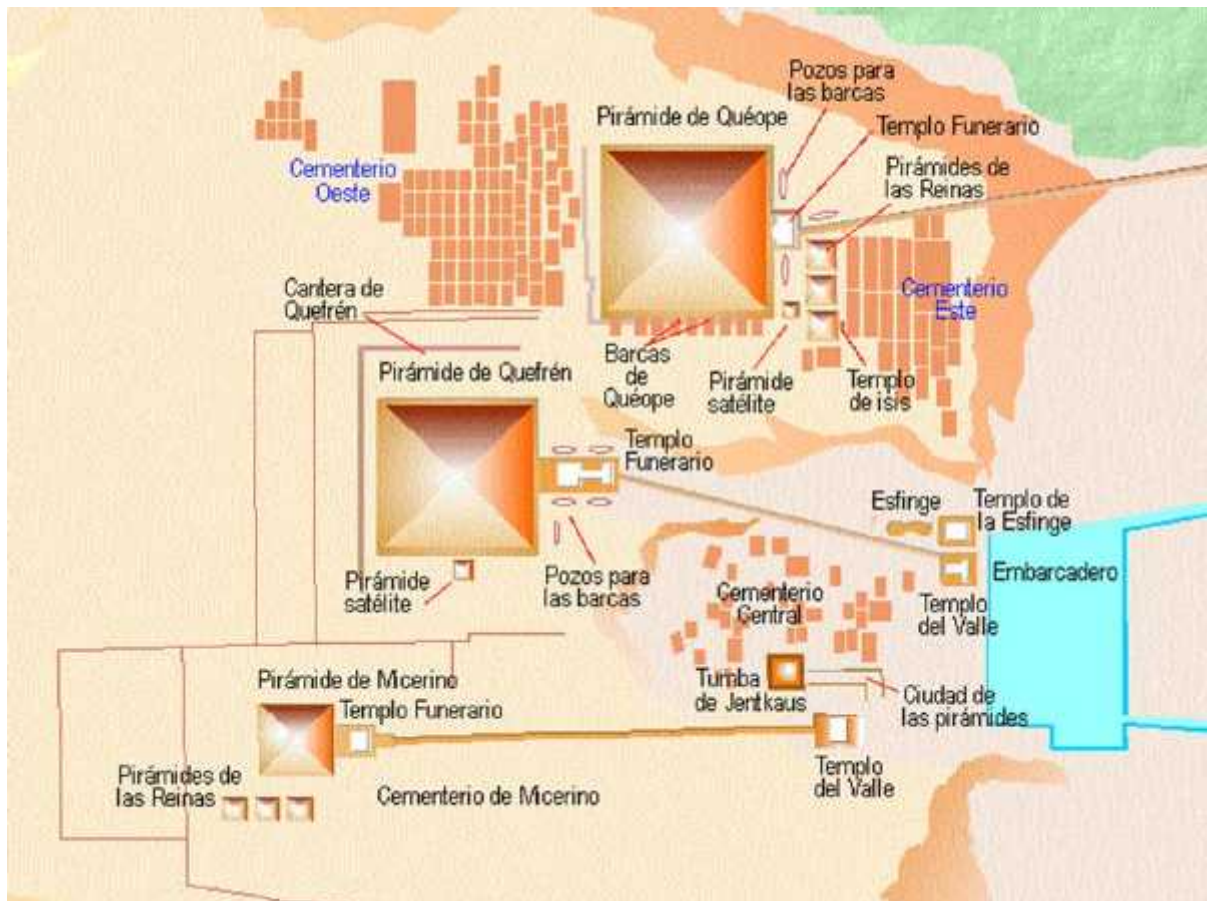

Las calzadas elevadas que parten de las pirámides, tienen una longitud de, entre 400 y 600 metros. Comienzan en la base de las pirámides (Templo funerario) y conducen hasta el puerto del río (Templo del Valle) existente en aquel tiempo.

Dada su longitud y su estrechez, y el hecho de que originalmente fueran conductos cubiertos y perfectamente nivelados; ¿Podrían ser los Templos del Valle estaciones de bombeo para abastecer de agua a las pirámides?

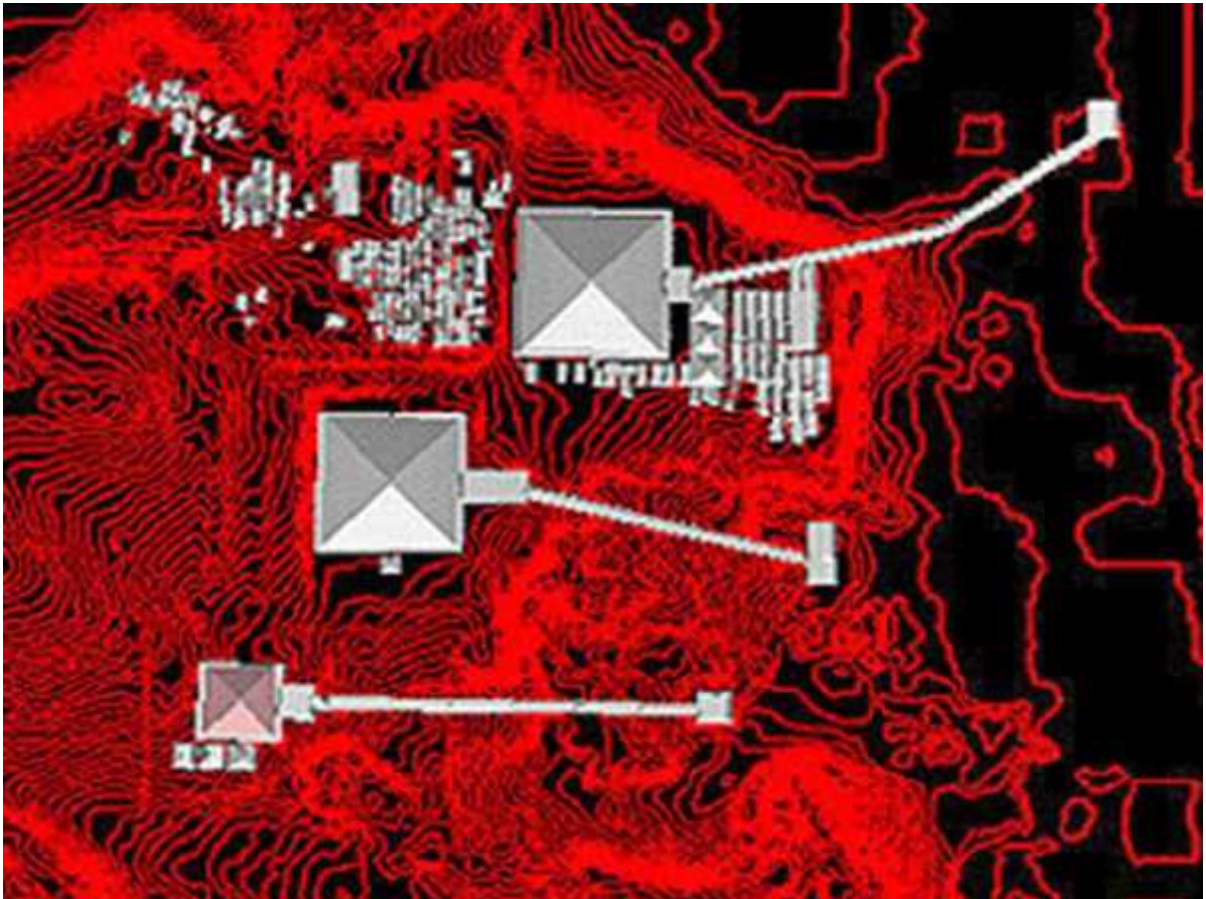

Vasija de Diorita del periodo predinástico

Cada vez tenemos más dudas sobre quiénes las construyeron o para qué servían, y muchas más sobre la tecnología usada para construirlas.

Sin embargo, sí que tenemos evidencias sobre lo que eran capaces de hacer con su tecnología.

Si ya es difícil imaginar cómo consiguieron esa perfección en un material de extrema dureza, como es la diorita, más difícil es imaginar cómo hicieron el vaciado



EL DISCO DEL PRÍNCIPE SABU

- El objeto tiene forma de plato o volante cóncavo, con tres palas curvadas hacia el interior que recuerdan a una hélice de barco, con un orificio en el centro que se asemeja al de las poleas de o las ruedas, y que se puede presuponer como receptor de algún eje.



Existen Ooparts por todo el mundo

Arqueólogos de la Universidad de San Petersburg han certificado la autenticidad de unos fósiles encontrados a 200 kilómetros de la Tigil, en la remota península de Kamchatka, Rusia.

Se trata de una roca que contiene una infinidad de piezas metálicas. Estas piezas parecen formar algún mecanismo de engranajes que tal vez pertenecían a algún reloj o computadora.

Lo sorprendente es que están fosilizados en una roca de nada más y nada menos que 400 millones de años.



PUNTA DE FLECHA EN EL FÉMUR DE UN DINOSAURIO

Se conoce como "El fémur de Miramar".
Descubierto por el arqueólogo argentino Carlos Ameghino. Dice que es un punta de cuarcita realizada por el hombre incrustada en un fémur de dinosaurio pampeano encontrado en Argentina de *Toxodón Chapadmalensis*.



En el año 1992 geólogos rusos que se encontraban trabajando en los Urales, en la región de Narda Creek buscando metales preciosos, realizaron un sorprendente e inesperado hallazgo. En unas capas de terreno de una antigüedad estimada entre 20.000 y 318.000 años desenterraron unos minúsculos objetos, cientos de ellos (sic) en forma de espiral que parecían ser artificiales

Se trataba de diminutas espirales de no más de 3 centímetros de largo, siendo la más pequeña de tan solo 0,003 milímetros. Había piezas cuya composición era cobre y otras cuya constitución era una mezcla de Molibdeno y Volframio.

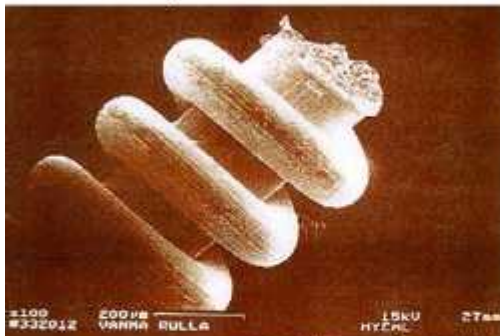

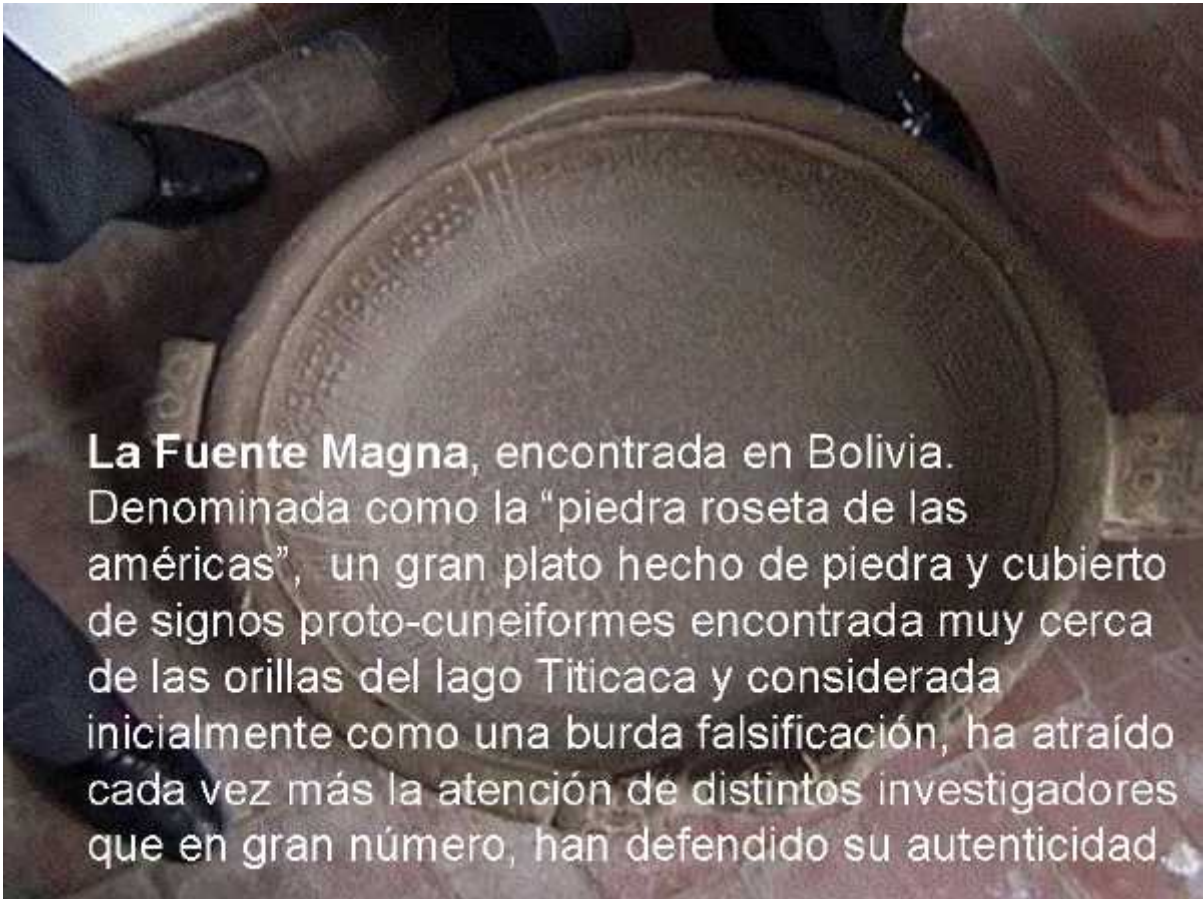

La Fuente Magna, encontrada en Bolivia. Denominada como la "piedra roseta de las amélicas", un gran plato hecho de piedra y cubierto de signos proto-cuneiformes encontrada muy cerca de las orillas del lago Titicaca y considerada inicialmente como una burda falsificación, ha atraído cada vez más la atención de distintos investigadores que en gran número, han defendido su autenticidad.

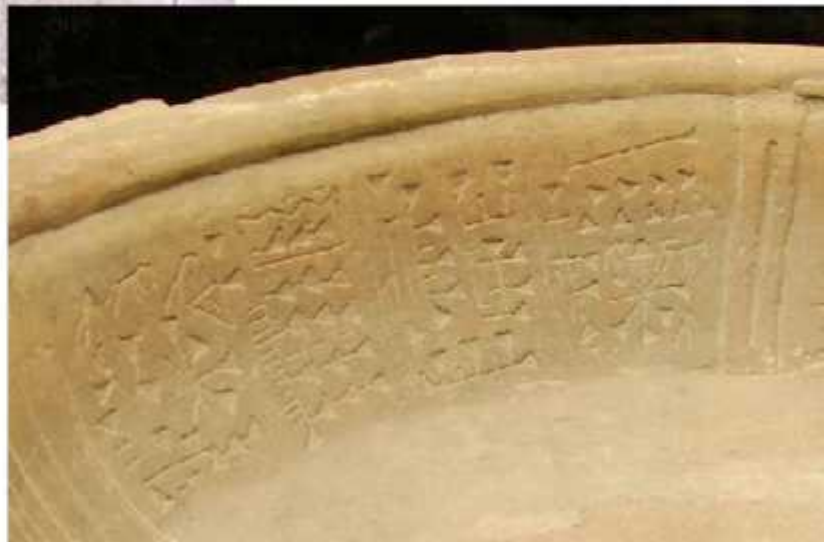

La clave para la polémica estriba principalmente en la presencia de escritos en dos lenguas que absolutamente nada tienen que ver con el punto geográfico de su localización, como son la escritura cuneiforme sumeria y la semítica. Del mismo modo tanto los grabados como el estilo que acompañan a los textos están en perfecta consonancia con las tradiciones mesopotámicas. Solo falta determinar qué hacían los sumerios en América hace más de 5.000 años.

Hacían las mismas cosas que en el otro lado del mundo

- Construían enormes pirámides sin ningún sentido práctico.
- Quizá el diseño y la técnica no sean idénticas. Pero la tecnología era la misma.
- Una tecnología tan avanzada que les permitía hacer verdaderas virguerías con las piedras.
- A las pruebas me remito



• Murallas de Sacsayhuamán en Cuzco, Perú



A los constructores de estos muros hay que echarles de comer aparte

Pasarán muchos años antes de que alguien nos dé una explicación coherente





- ¿Cómo ajustaban esas enormes piedras con tal precisión?
- ¿Qué significan esas protuberancias?



- Por qué se complicaban la vida para construir una muralla...
- En el caso de que fuera una muralla y no unos suntuosos paseos aterrazados



- Cuando lo normal; lo lógico y lo económicamente rentable es construir las terrazas para el cultivo, con piedras de este tipo...

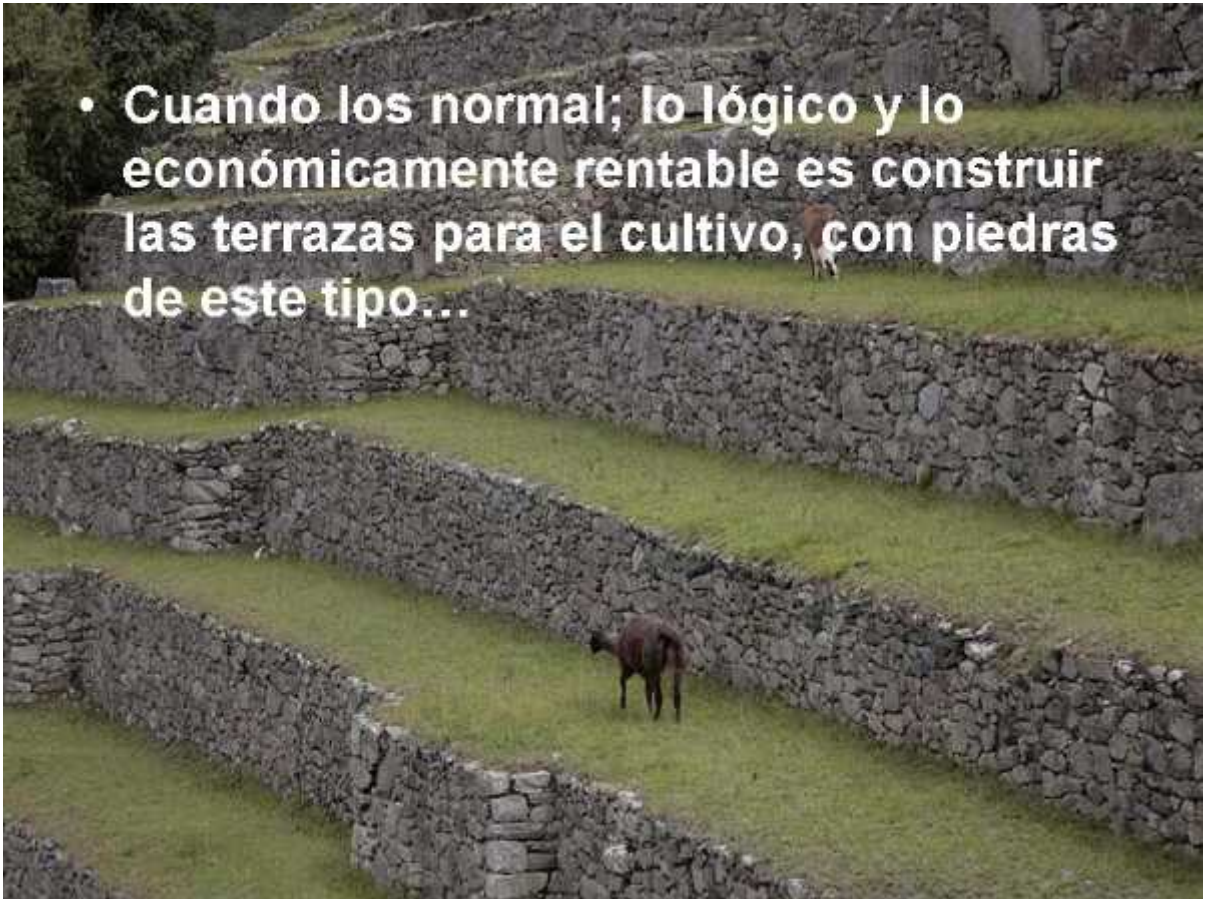

- ¡ Ellos hacían esto¡



- Cuzco se encuentra a 3400 metros de altitud



La altitud en Machu picchu es de 2800 mts



Ollantaytambo 2600 metros



TEMPLO DEL SOL

Puma Punku a 3800

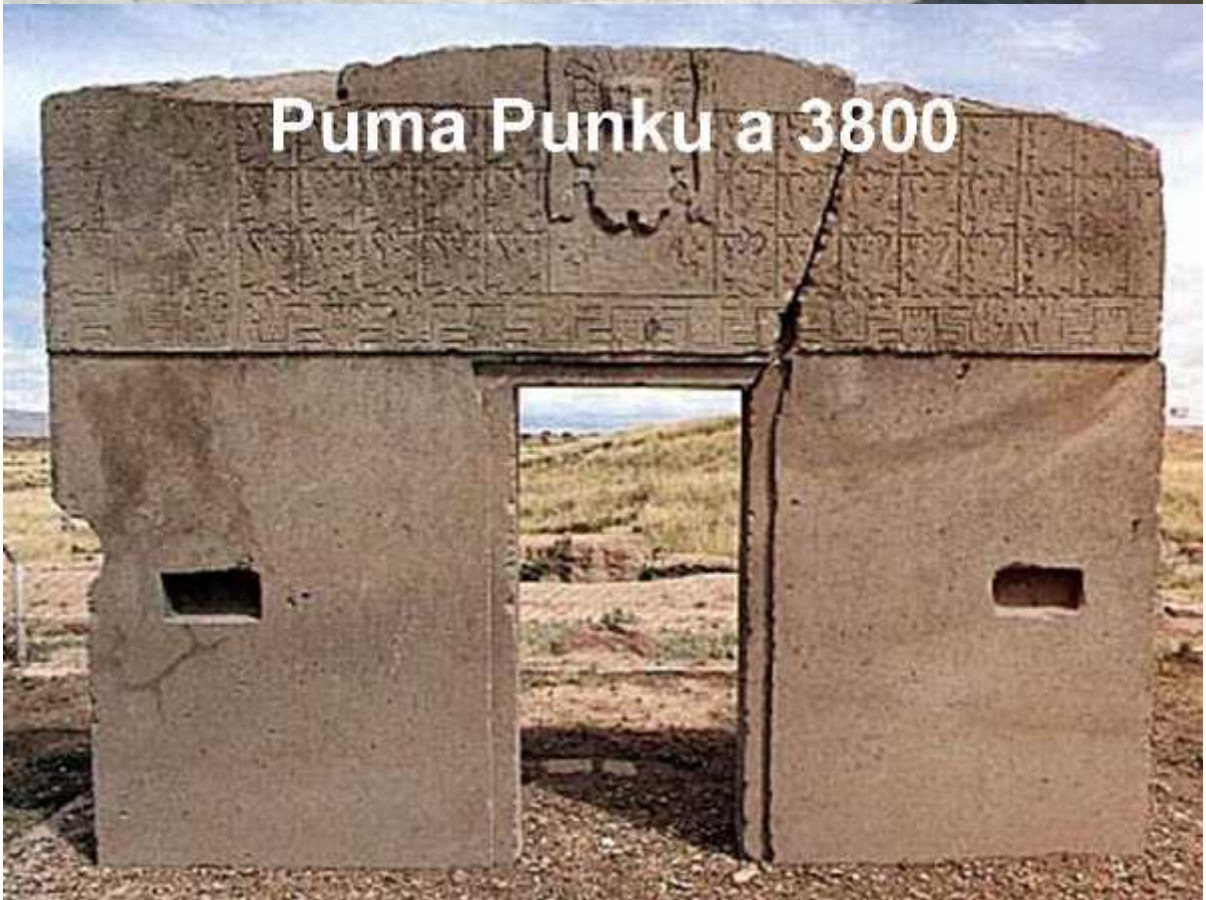

Complejo Arqueológico Kalasaya o Pucará(Puma punku)



En Kalasasaya existen tres importantes esculturas:
La Estela 8 (Ponce), el monolito El Fraile y la
Puerta del Sol.





- A pesar de que lo más turístico pueda resultar el Templo de Kalasasaya, lo más interesante se encuentra a unos pocos cientos de metros: PUMA PUNKU

www.tatjana.ingold.ch



Puma Punku, Bolivia













Resulta evidente que a aquellos constructores no se suponía ningún problema cortar las piedras para que ajustaran y colocarlas con facilidad independientemente de su tamaño.

Ollantaytambo



- No solo se complicaban la vida para construir, sino que se estrujaban el cerebro para hacer complicadísimos diseños



Ollantaytambo





Puma-punku



Puma-punku

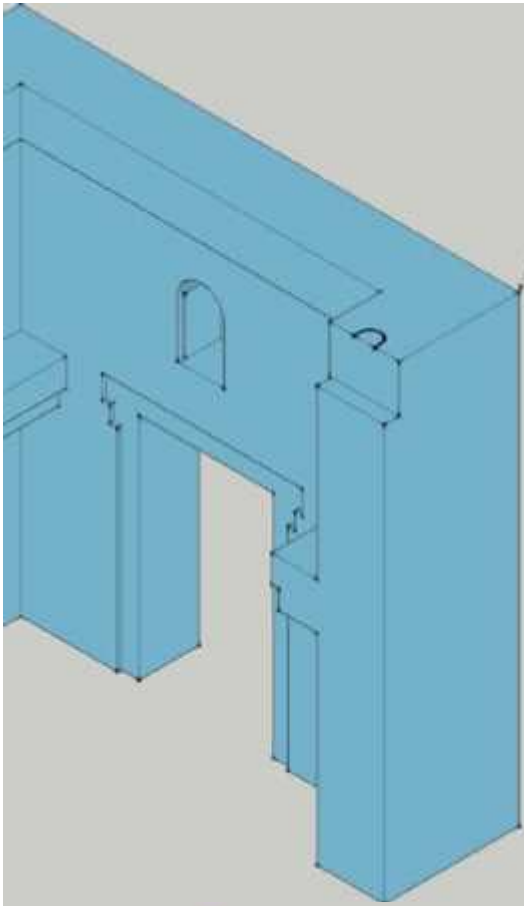
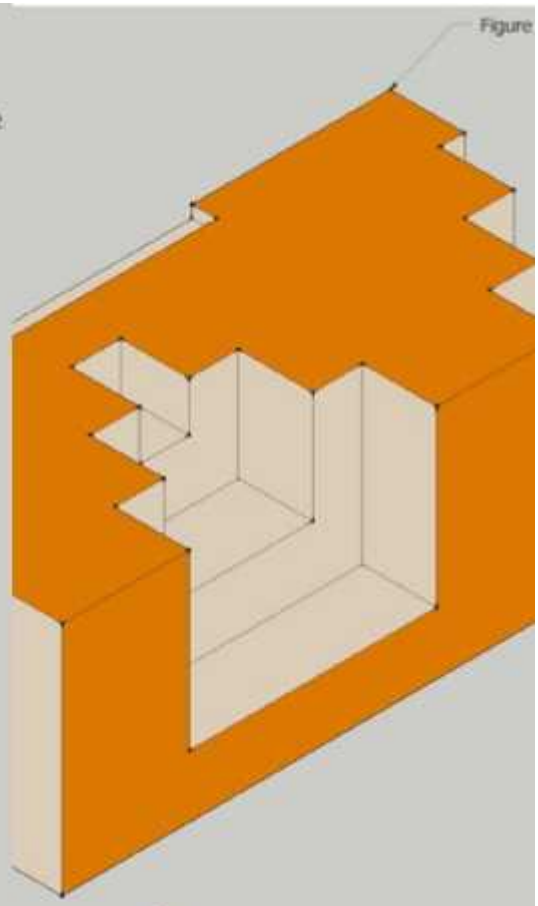

Figure 2



Figure

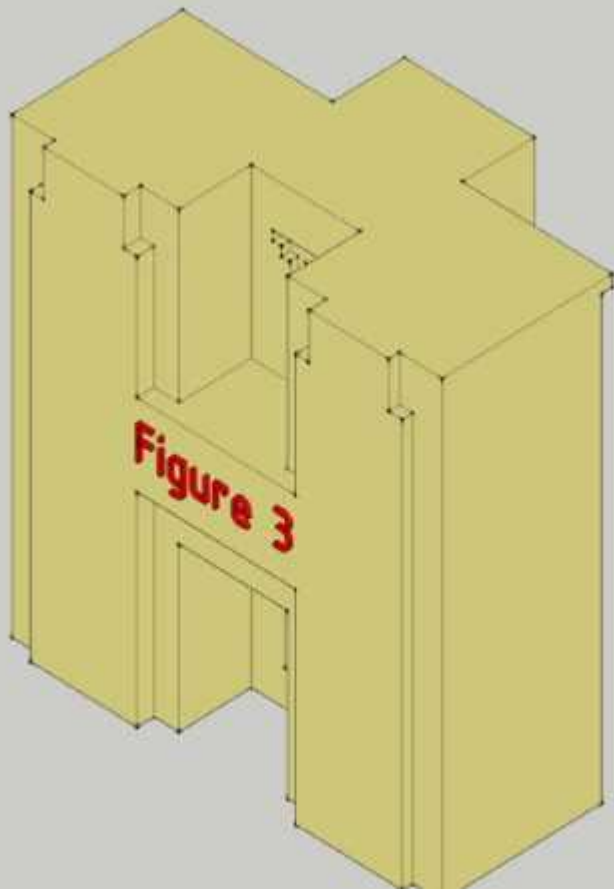

Figure 3

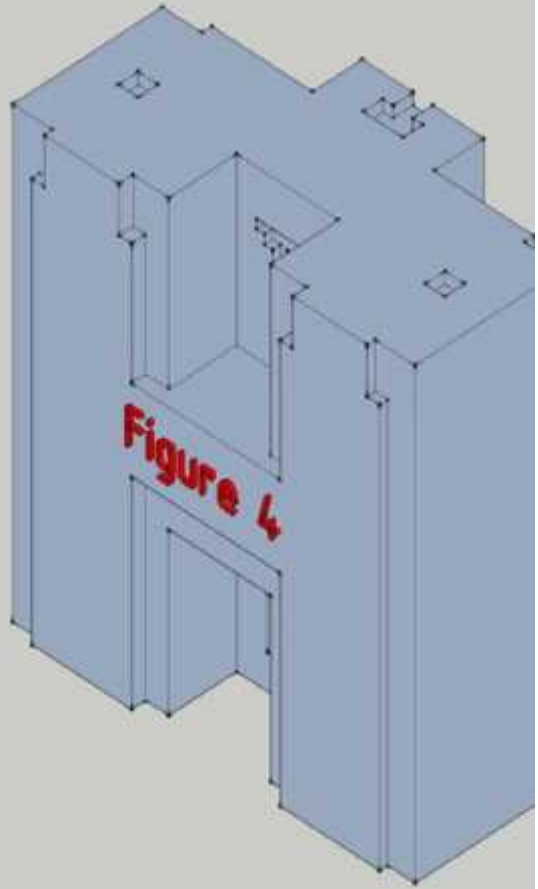
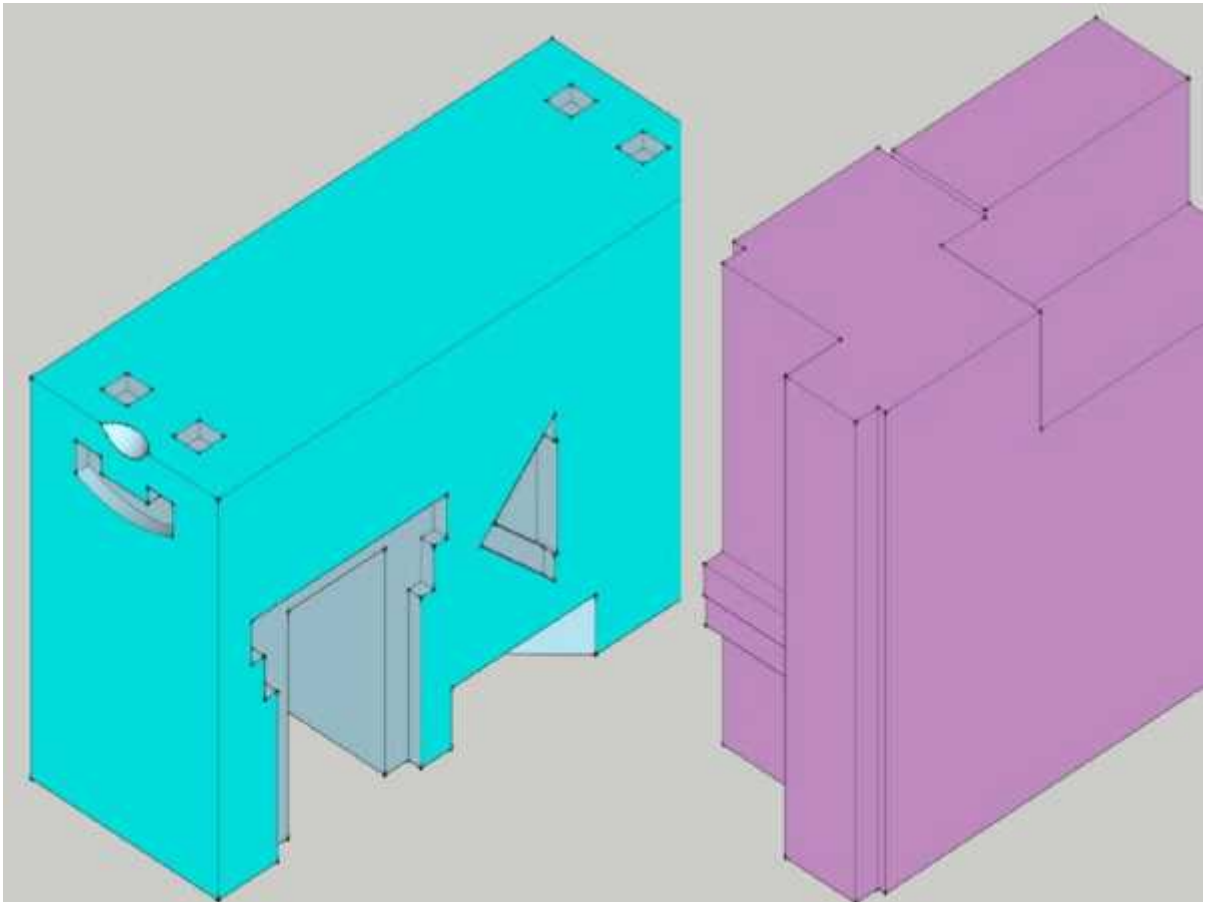

Figure 4



Puma-punku



Ollantaytambo



Osirón





Osirión





Osirión



Flor de la vida



Parte de la superficie del suelo a los pies de la Gran Pirámide. El moldeado es evidente, imposible crear tal pavimentación por otros medios.



Puma punku



Mikerinos

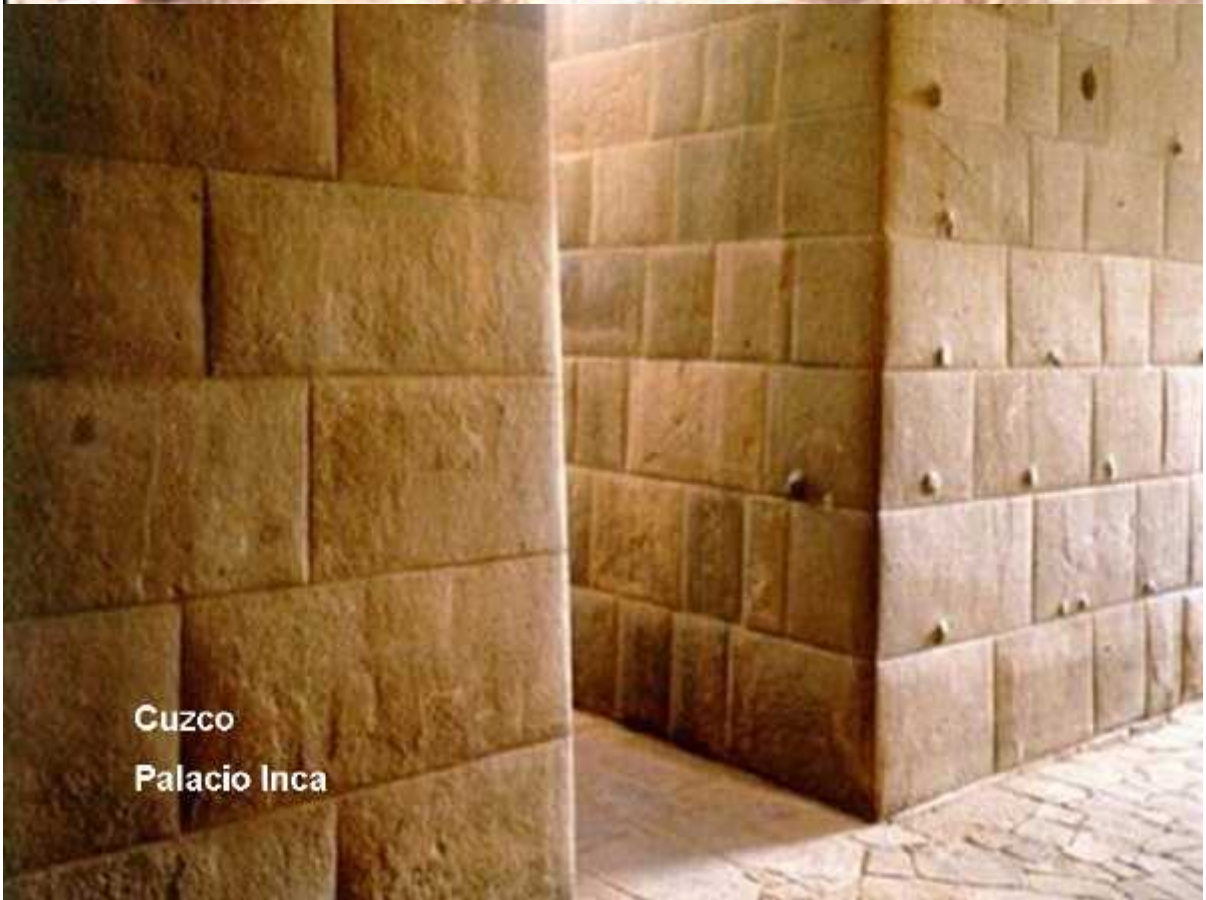

Cuzco
Palacio Inca



Cuzco



- Posiblemente todo sean coincidencias.
- Posiblemente seamos la única civilización tecnológica de los últimos cinco millones de años.
- Posiblemente no conozcamos nunca la verdad.
- Y posiblemente nadie haya encontrado un satélite de comunicaciones construido hace 21.000 años

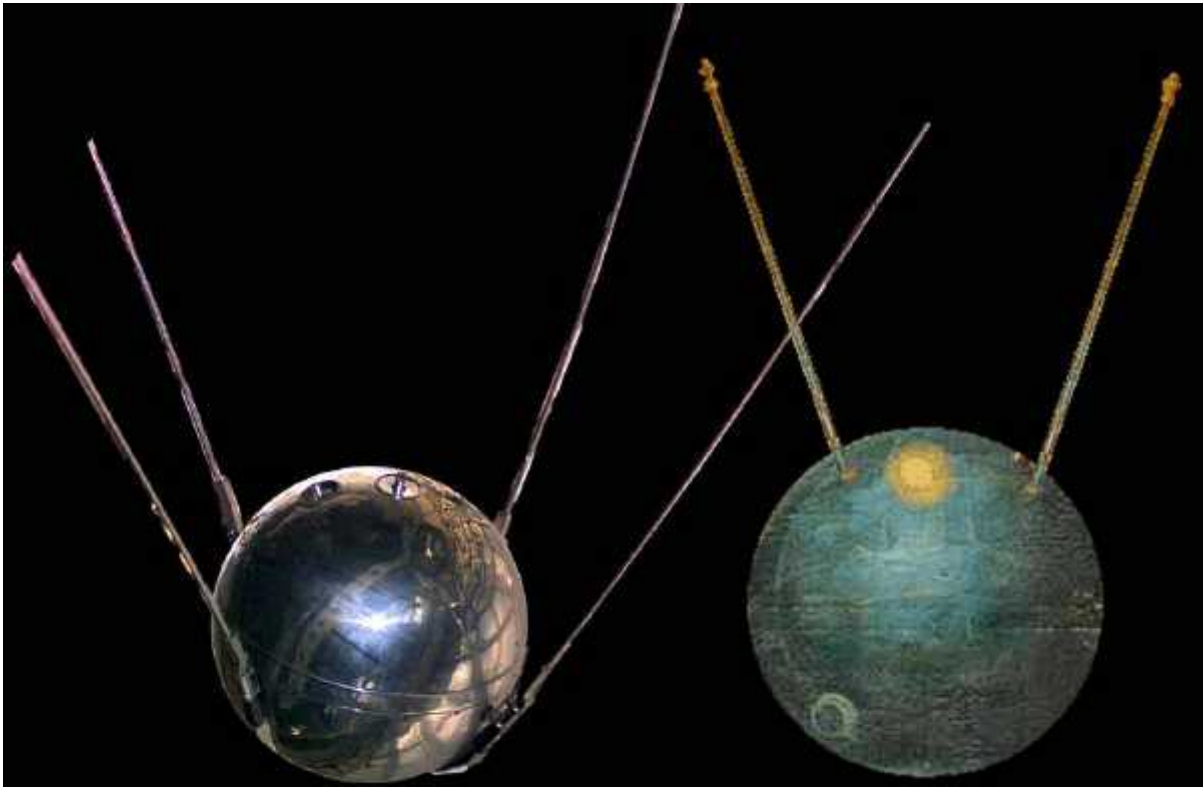

Florentino
Rodríguez
Herce

Satélites
para hablar
con
Dios Hace 21.000 años

Fin

... del principio

